

Getreide-Windreiniger WWR50 - WWR65

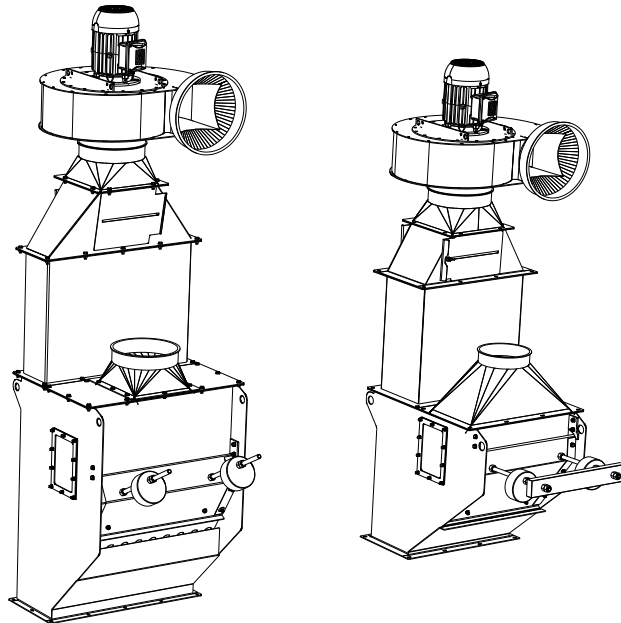

Weinzierl

Lager- und Fördertechnik GmbH

www.getreidesilo.de

Funktionsweise

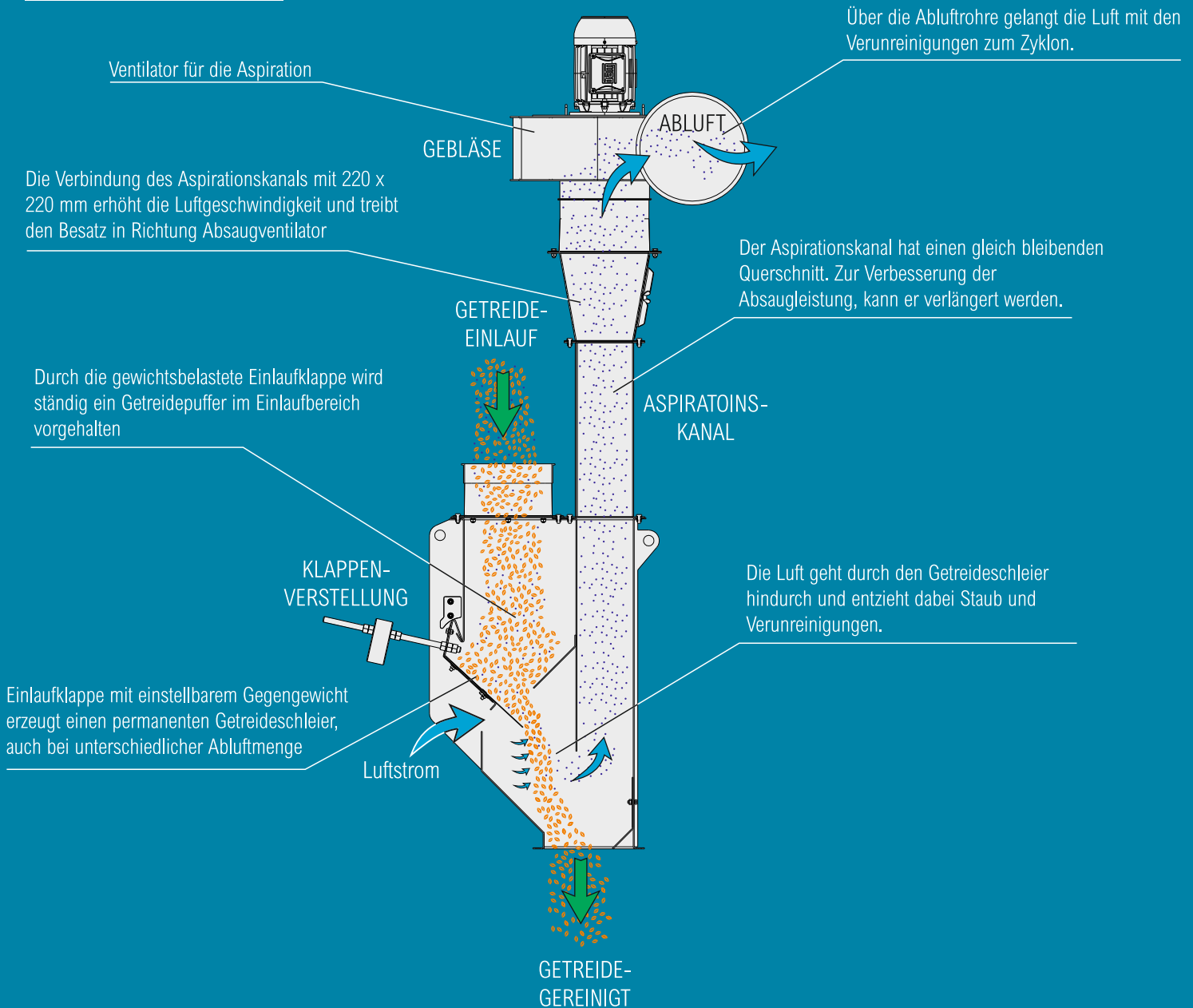

Allgemeine Beschreibung

Der Windsichter von Weinzierl-GmbH ist mit einem Absaugventilator ausgestattet und hat folgende Vorteile:

Sehr kompakte Bauweise: Seine niedrige Höhe erlaubt das Zwischenschalten an unterschiedlichen Stellen in einen schon existierenden Produktkreislauf, z.B. am Fuß eines Becherelevators.

Präzise Arbeitsweise: Der vertikale Aspirationskanal $\varnothing 250$ verbessert die Absaugung. Der Kanal kann zusätzlich noch verlängert werden.

Variable Einlaufregulierung: Die Einlaufklappe mit Gegengewichten reguliert sich automatisch und gewährleistet einen permanenten, gleichmäßigen Getreideschleier.

Hohe Qualität und sorgfältigste Verarbeitung: Alle Einzelteile sind feuerverzinkt oder erhalten nach Entfettung Lackierung



Weinzierl

Lager- und Fördertechnik GmbH

www.getreidesilo.de

Bgm.-Birkmüller-Str. 14
92533 Wernberg
Tel. +49 (0)96 04 . 93 27 13-0

info@getreidesilo.de